

Installation instructions

Attention: To prevent electrical shock, disconnect from power source before installing or servicing.

Montageanleitung

Achtung: Vor Installations- oder Servicearbeiten Stromversorgung unterbrechen, um Unfälle zu vermeiden.

Instructions de montage

Attention: Avant le montage et mise en service, couper l'alimentation secteur pour éviter toutes décharges.

Istruzioni per il montaggio

Attenzione: Per prevenire infortuni, togliere tensione prima dell'installazione o manutenzione.

Instrucciones de montaje

Atencion: Desconéctese de la corriente eléctrica, antes de la instalación o del servicio, a fin de impedir sacudidas eléctricas.



r1 and r2 are not available on the RT7-E1
r1 und r2 sind im RT7-E1 nicht vorhanden
r1 et r2 ne se trouvent pas dans le RT7-E1
r1 e r2 non esistono nel RT7-E1
r1 y r2 no existen en el RT7-E1

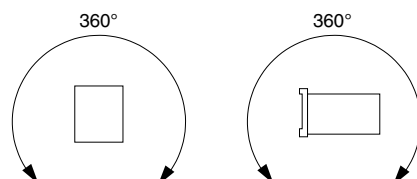
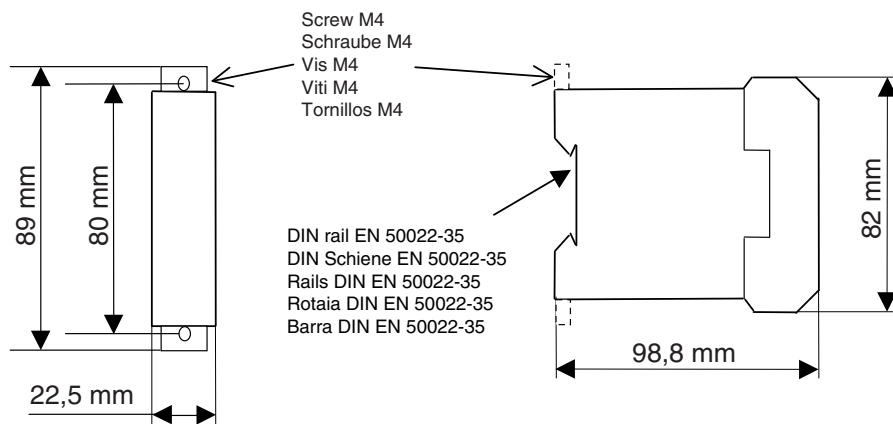

Terminal and block circuit diagram of RT7
Anschlussplan und Blockschaltbild RT7
Plan de raccordement et schéma bloc du RT7
Schema di raccordo e schema elettrico a blocchi RT7
Plano de conexiones y esquema de conexiones de bloque RT7

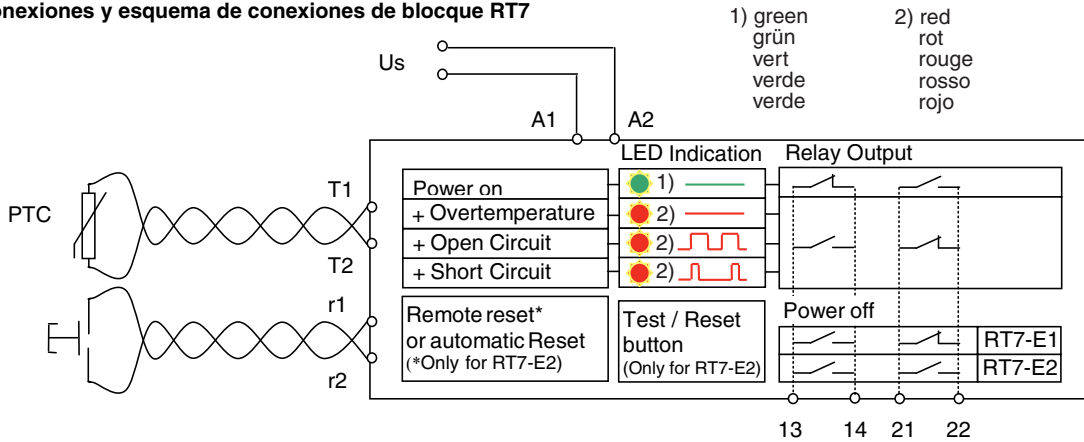

An application example
Starter K1 and F1
with additional
RT7

Applikationsbeispiel
Starter K1 und F1 mit
zusätzlichem RT7

Exemplé d'application
Starter K1 et F1 avec
RT7
supplémentaire

Esempio d'applicazione
Starter K1 e F1 con
RT7
supplementare

Ejemplode aplicación
Arrancador K1 y F1 con
RT7 adicional

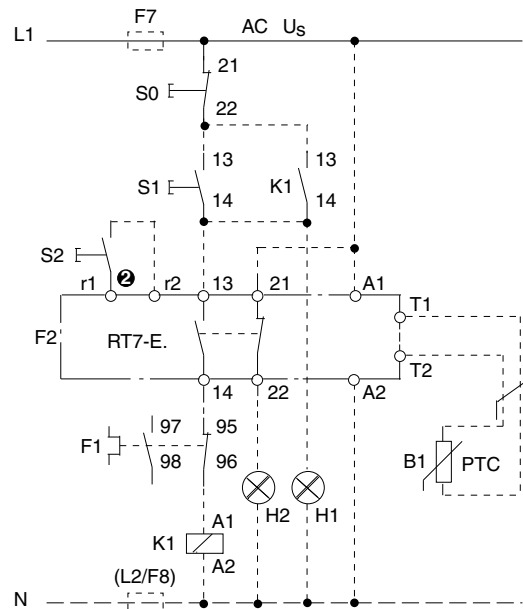
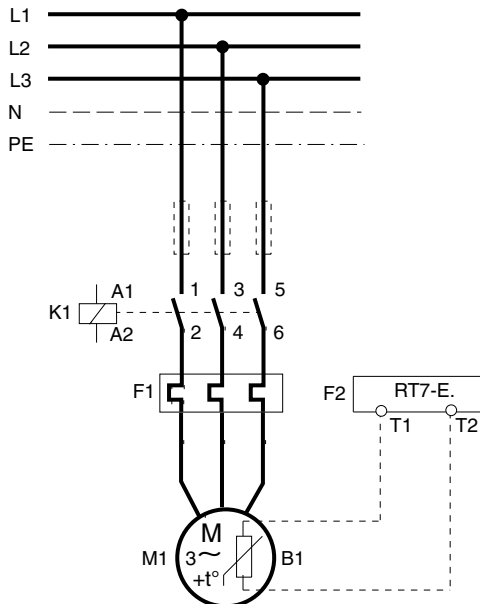

Legend

- K1 Contactor
- F1 Thermal overload relay
- F2 Thermistor protection relay RT7
- S1 ON button
- S0 OFF button
- S2 Remote reset button
- Us Supply voltage
- H1 Signal lamp "Contactor ON"
- H2 Signal lamp RT7 "tripped"
- B1 Thermistor in protected object

Legende

- K1 Schütz
- F1 Thermorelais
- F2 Thermistor-Schutzrelais RT7
- S1 EIN- Taste
- S0 AUS-Taste
- S2 Fernrückstell-Taste
- Us Steuerspannung
- H1 Signallampe "Schütz EIN"
- H2 Signallampe RT7 "ausgelöst"
- B1 Thermistor in geschütztem Motor

Légende

- K1 Contacteur
- F1 Relais thermique
- F2 Relais de protection à thermistor
- S1 Touche "EN"
- S0 Touche "HORS"
- S2 Touche de réarmement à distance
- Us Tension de commande
- H1 Voyant "Contacteur EN"
- H2 Voyant RT7 "déclenché"
- B1 Thermistor dans le moteur protégé

Leggenda

- K1 Contattore
- F1 Termorelè
- F2 Relè di protezione a thermistor RT7
- S1 Tasto INSERIMENTO
- S0 Tasto DISINSERIMENTO
- S2 Tasto di azzeramento a distanza
- Us Sovratensione
- H1 Spia luminosa "Contattore INSERITO"
- H2 Spia luminosa RT7 "attivato"
- B1 Thermistor nel motore protetto

Leyenda

- K1 Contactor
- F1 Relé térmico
- F2 Relé de protección por termistores RT7
- S1 Tecla CERRAR
- S0 Tecla ABRIR
- S2 Tecla de reposición a distancia
- Us Tensión de mando
- H1 Lámpara de señalización "Contactor CERRADO"
- H2 Lámpara de señalización RT7 "apagada"
- B1 Thermistor en motor protegido

- ② For automatic reset with RT7-E2 connect r1-r2
- ② Für automatische Rückstellung mit RT7-E2 r1-r2 verbinden
- ② Relier r1 et r2 pour le réarmement automatique avec le RT7-E2

- ② Per l'azzeramento automatico, collegare con RT7-E2 r1-r2
- ② Para la reposición automática con RT7-E2 conectar r1-r2